

## SYSTEM DED

Einstecken mit dreischneidigen Wendeplatten

grooving with three-cutting edges indexable inserts

## Typ .0.782

Klemmhalter, Außenbearbeitung

toolholder, external application

Stechtiefe t max. 8 mm  
Spannbereich S 0.5 - 1.9 mm

depth of groove t max. 8 mm  
holding capacity S 0.5 - 1.9 mm

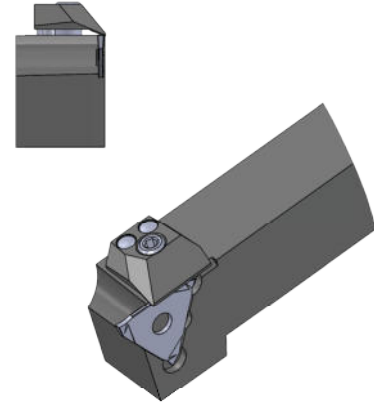
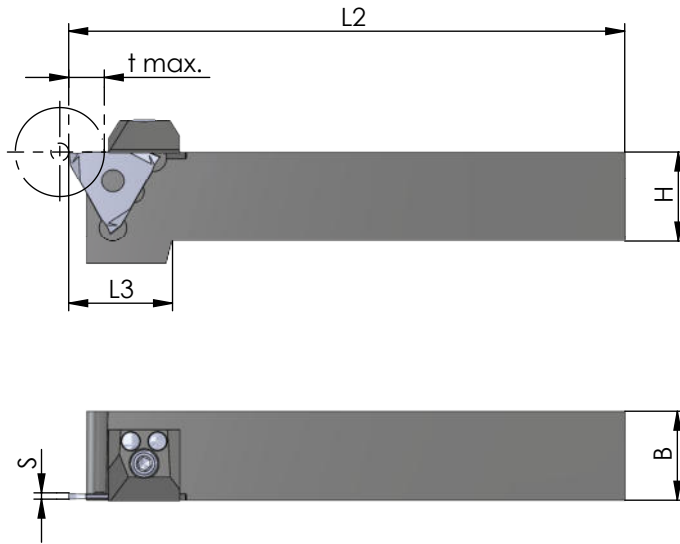

Rechts (R): wie gezeichnet  
Links (L): spiegelbildlich

righthand (R): as shown  
lefthand version (L): mirror image

Abmessungen in mm

dimensions in mm

Bestellnummer  
part number

H

B

\*t max.

L2

L3

Spannpratze  
claw

Spannschraube  
screw

Führungsstifte  
guide pin

Spannbereich S  
holding capacity S

≤

Wende-  
schneidplatte S  
indexable insert S

R/L .0.782.1212.1-D

12

12

8

100

26

R/L .0.782.1616.1-D

16

16

8

125

26

R/L .0.782.2020.1-D

20

20

8

125

26

R/L .0.782.2525.1-D

25

25

8

150

-

R.0.782. ... : PD21/R  
L.0.782. ... : PD21/L

ZT200

6325

0.5 - 1.9

\*tmax. reduziert bei Werkstück Ø > 20  
\*tmax. reduced for workpiece Ø > 20

Bestellbeispiel:  
für rechte Ausführung  
R.0.782.1212.1-D

order-example:  
righthand version  
R.0.782.1212.1-D