

ULTRAMINI

Bohrungsbearbeitung
ab $\varnothing 0.2$ mm

grooving, boring and profiling
starting at $\varnothing 0.2$ mm

Typ 620M

Axialstechen
am Zapfen vorbei,
mit Eckenradius

face grooving
in pivots,
with corner radius

D min. 6.0 mm
Stechtiefe t max. 6.0 mm
Nutbreite bis 3.0 mm

D min. 6.0 mm
depth of groove t max. 6.0 mm
width of groove up to 3.0 mm

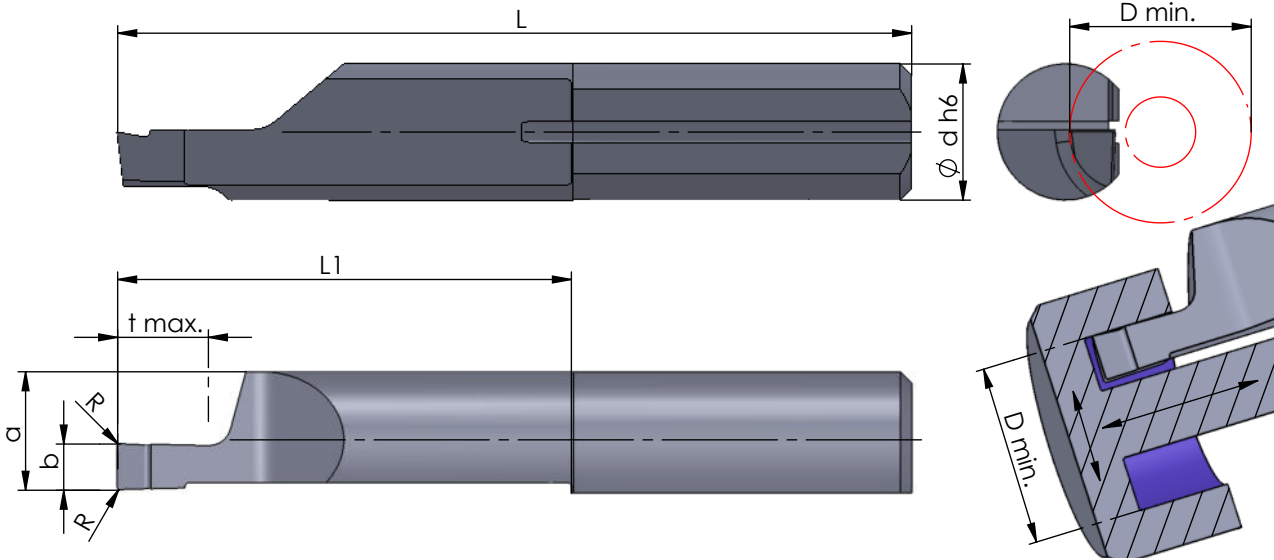

Rechts (R): wie gezeichnet
Links (L): spiegelbildlich

righthand (R): as shown
lefthand version (L): mirror image

Abmessungen in mm

dimensions in mm

Bestellnummer part number	b +0.05	a	L	L1	t max.	D min.	$\varnothing d h6$	R	K10F	CN45F	AL41F	PD2F	Klemmhalter Typ	toolholder type
R/L 620M1006-20	1.0	5.2	35	20	2.0	6.0	6.0	0.1						
R/L 620M1506-20	1.5	5.2	35	20	3.0	6.0	6.0	0.1						
R/L 620M2006-20	2.0	5.2	35	20	4.0	6.0	6.0	0.1						
R/L 620M2506-20	2.5	5.2	35	20	5.0	6.0	6.0	0.1						
R/L 620M3006-20	3.0	5.2	35	20	6.0	6.0	6.0	0.1						

Weitere HM Sorten können Sie in der Sortenübersicht im Kapitel "Technische Hinweise" und der Preisliste finden.

Bestellbeispiel:
für rechte Ausführung und Sorte
R620M1006-20/AL41F

More carbide grades you can find in the grades summary in the chapter "technical instructions" and in the price list.

order-example:
righthand version and grade
R620M1006-20/AL41F